

# PLANOS





Buenos Aires  
Provincia



Dirección de  
VIALIDAD

Sectores intervenidos:

B° La Celeste

B° San Martín

B° Sesquicentenario (Edificio H.P.I.)

B° Villa Belgrano

B° 11 de Julio

# PARTIDO de JUNÍN





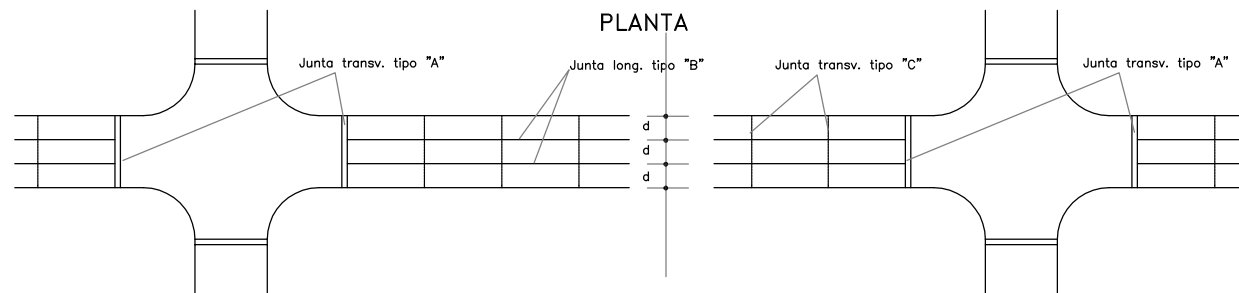
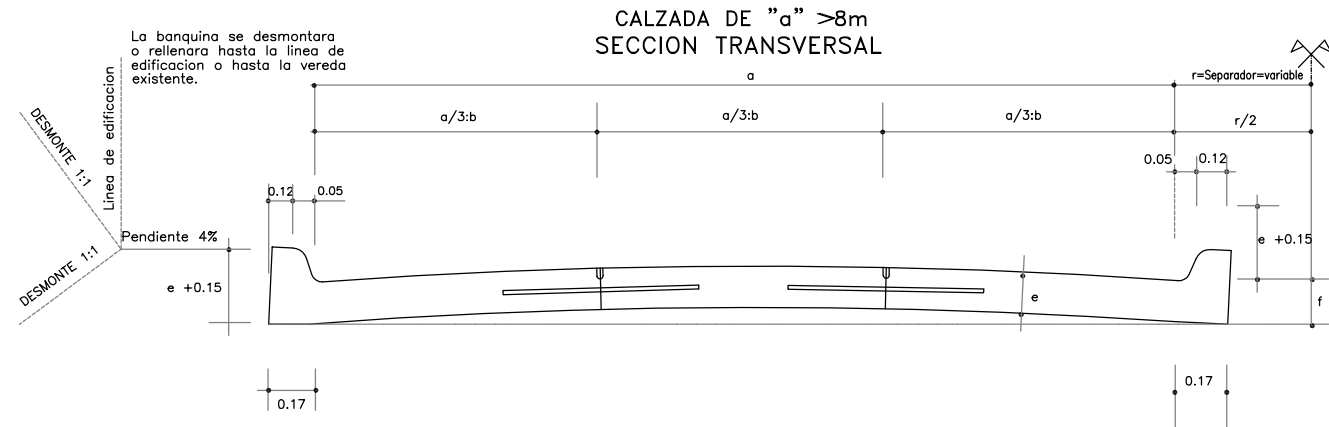

**JUNTAS  
TRANSVERSAL DE EXPANSION TIPO "A"**

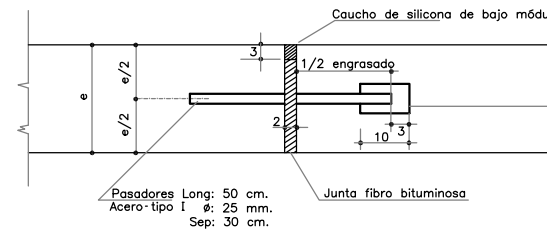

**TRANSVERSAL DE CONTRACCION TIPO "C"**

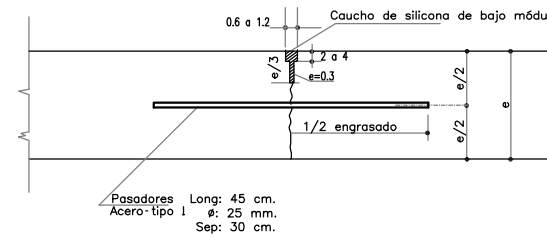

**LONGITUDINAL DE ARTICULACION TIPO "B"**

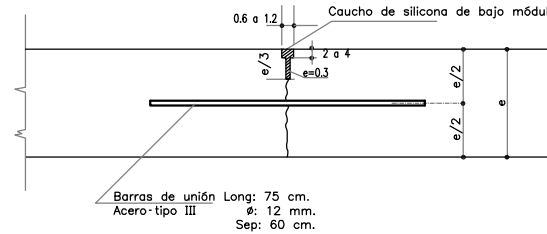

**LONGITUDINAL DE CONSTRUCCION TIPO "D"**

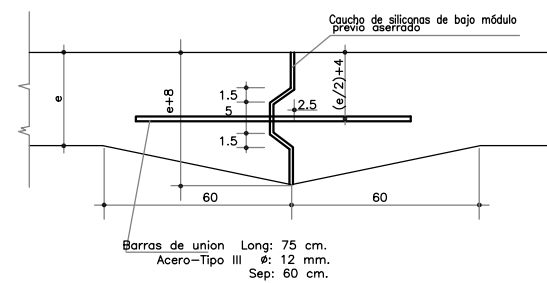

**REFUERZO DE CORDONES EN  
CORRESPONDENCIA CON ALBAÑALES**

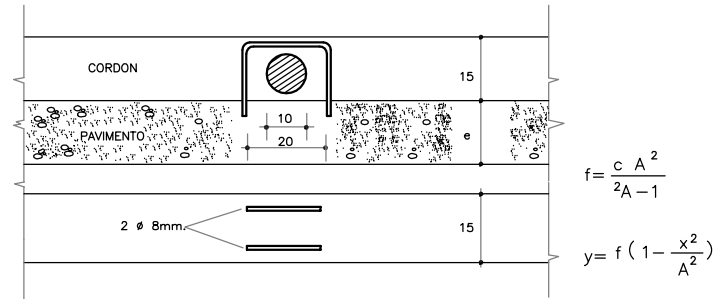

- 1\* En caso de construir las calzadas en dos trochas longitudinales se colocara en todos los casos una junta de ensamble tipo "D" en el eje.
- 2\* La disposicion de las juntas se ajustara en obra.
- 3\* Todas las medidas indicadas en las secciones transversales, plantas, juntas y detalles estan en cm., salvo indicacion de otra unidad.
- 4\* La dimension "d" estara comprendida entre 300 y 450 cm.
- 5\* La banquina se desmontara hasta la linea de edificacion o hasta la vereda existente.

**DETALLES  
TERMINACION DE CALZADAS**

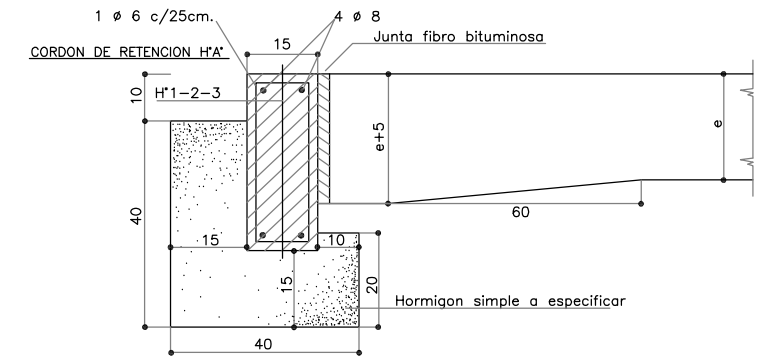

**CORDON CARA VISTA Y PERFIL  
EN ENTRADAS DE VEHICULOS**

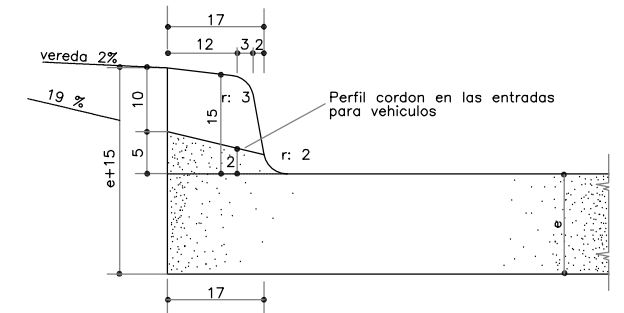

**ENTRADAS DE VEHICULOS**

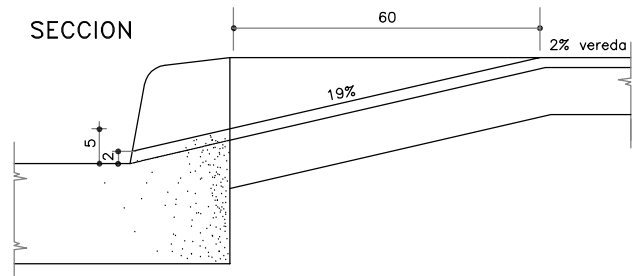

**VISTA**

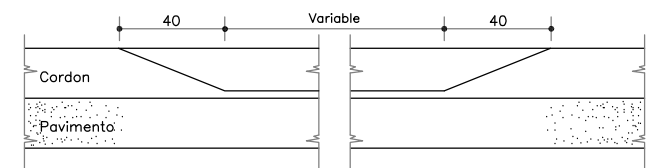

"CORDON TIPO A"

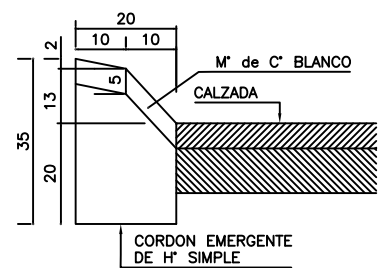

"CORDON TIPO B"

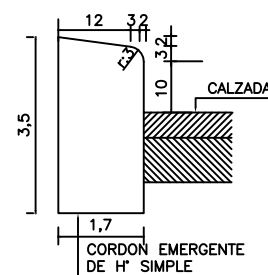

"CORDON TIPO B"

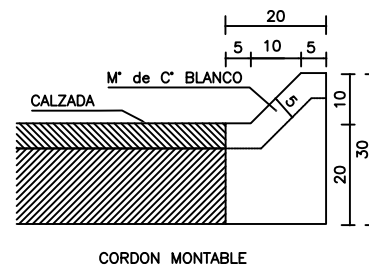

"CORDON TIPO D"

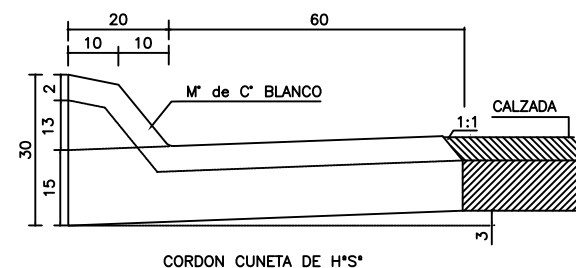

CORDON CUNETA DE H° SIMPLE TIPO "E"

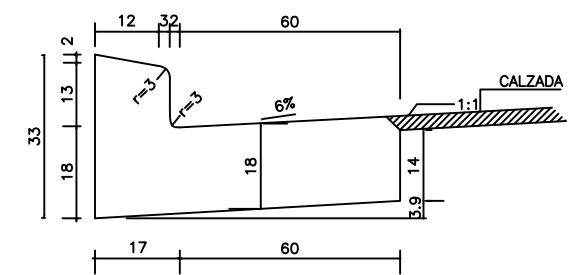

"CORDON TIPO F"

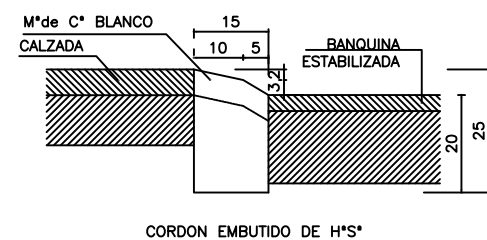

"CORDON TIPO H"

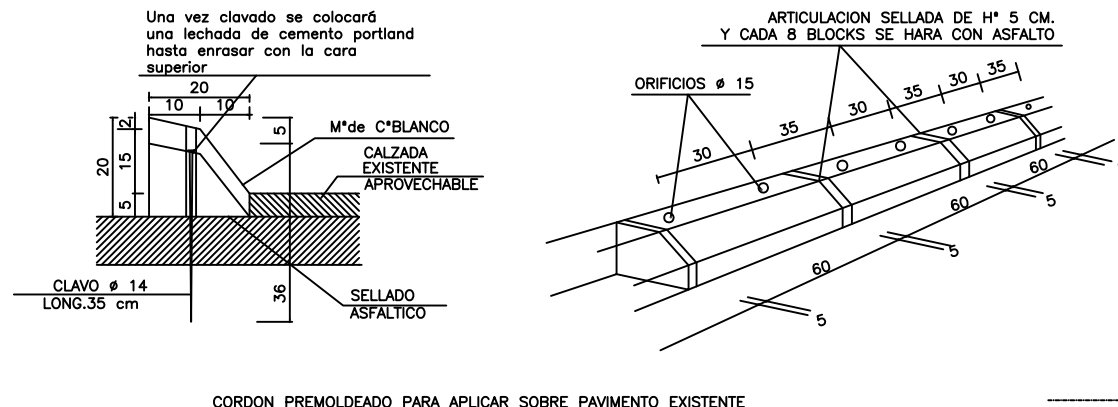

"CORDON TIPO J"

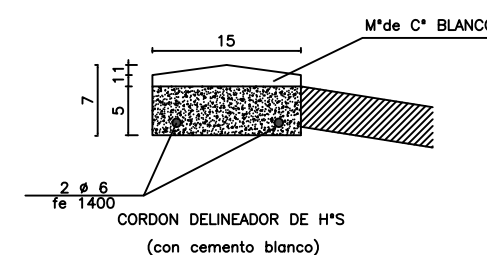

"CORDON TIPO K"

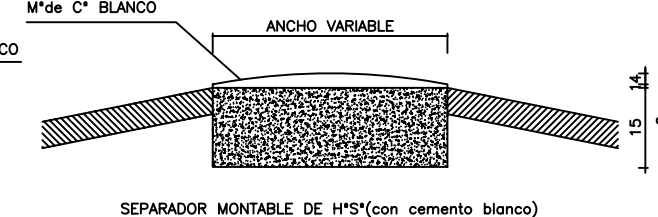

"CORDON TIPO L"

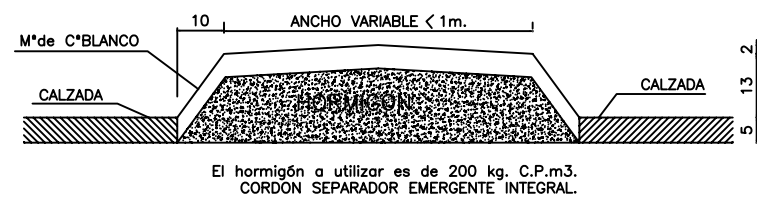

"CORDON TIPO M"

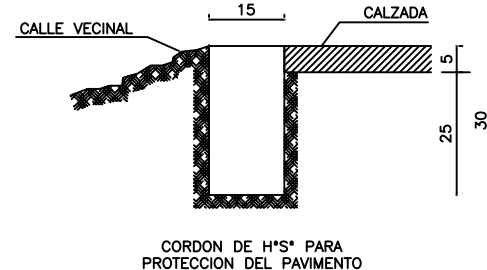

"CORDON TIPO J"

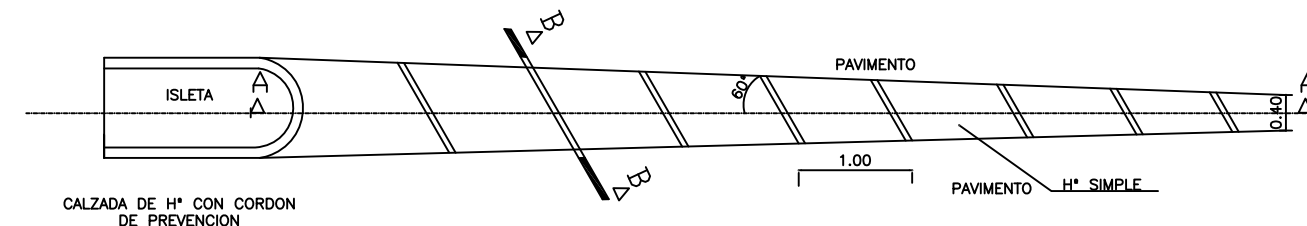

CORTE A-A

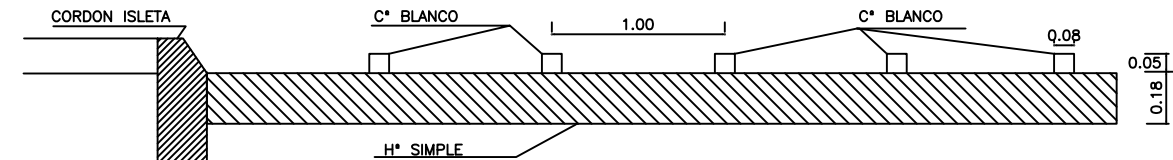

CORTE B-B

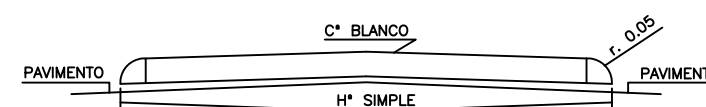

CUNETA DE H°S°(A)

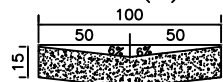

CUNETA DE H°S°(B)

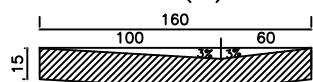

### SECCION DE PAVIMENTO

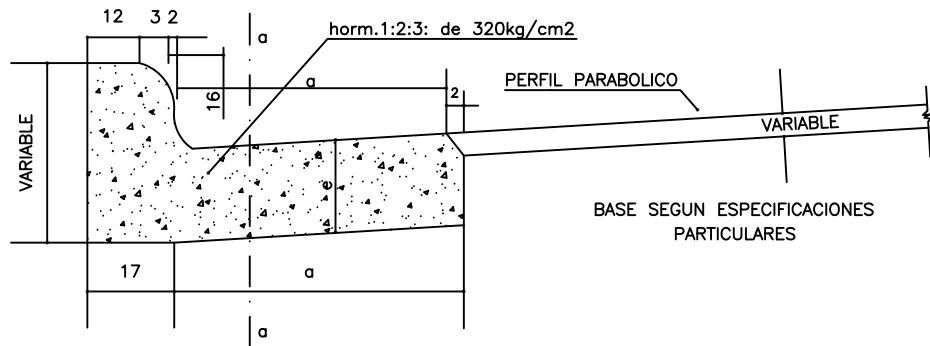

### DETALLE JUNTA TRANSVERSAL TIPO "A"

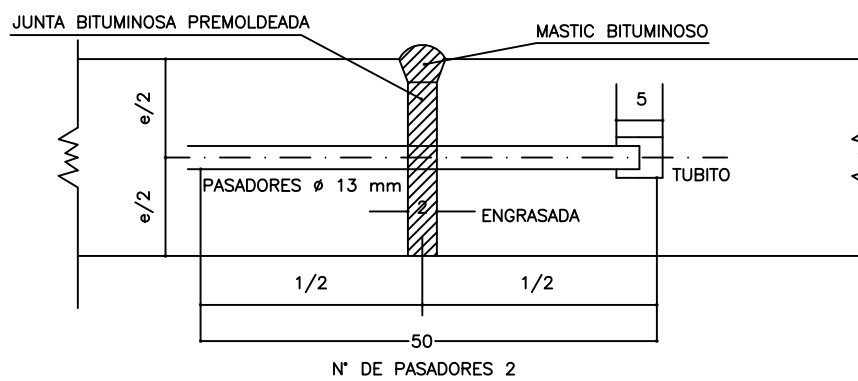

### VISTA

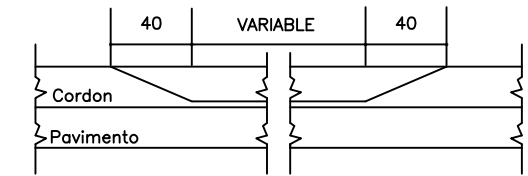

### TERMINACION DE CALZADAS

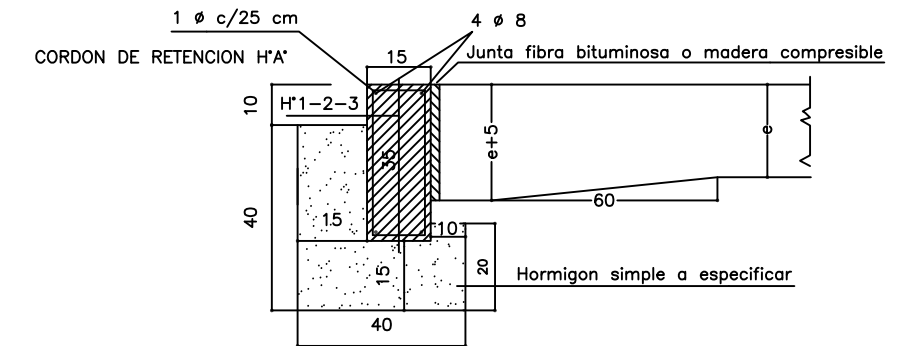

### REFUERZO DE CORDONES EN CORRESPONDENCIA CON LOS ALBAÑALES

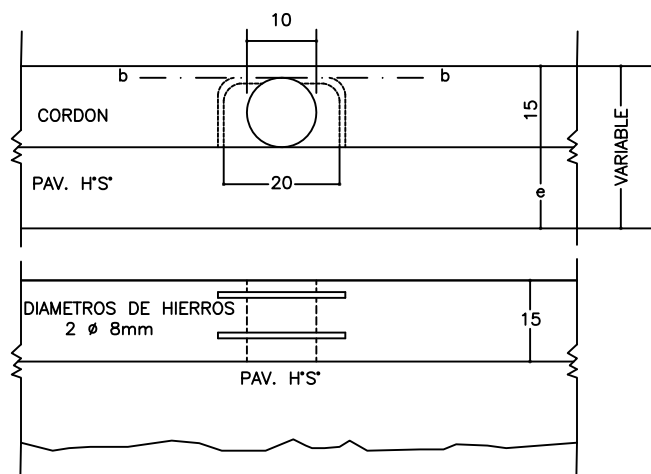

### ENTRADA PARA VEHICULOS-SECCION

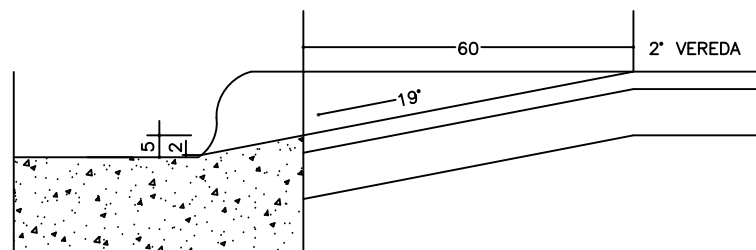

### SECCION DE LA CUNETETA

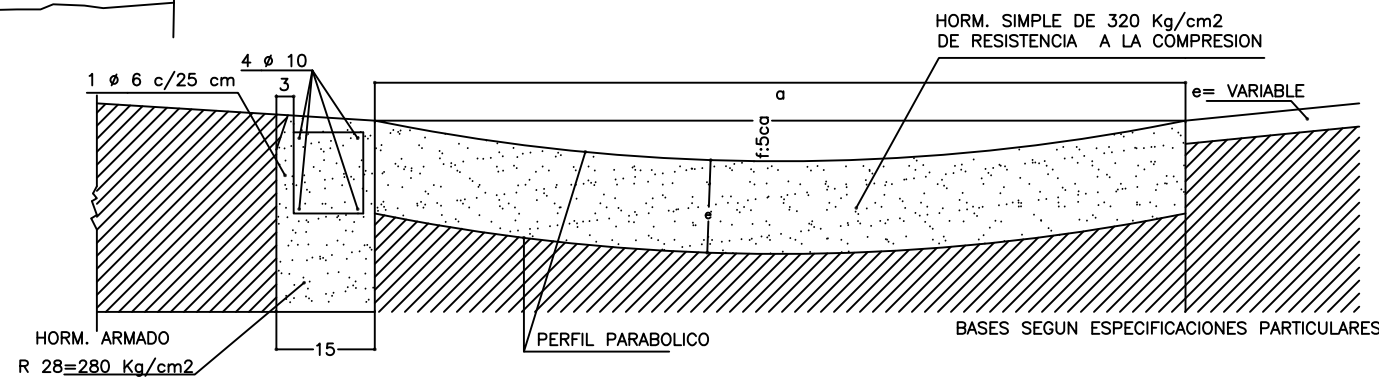

CADA 6m. SE INTERRUMPIRA EL CORDON CUNETETA

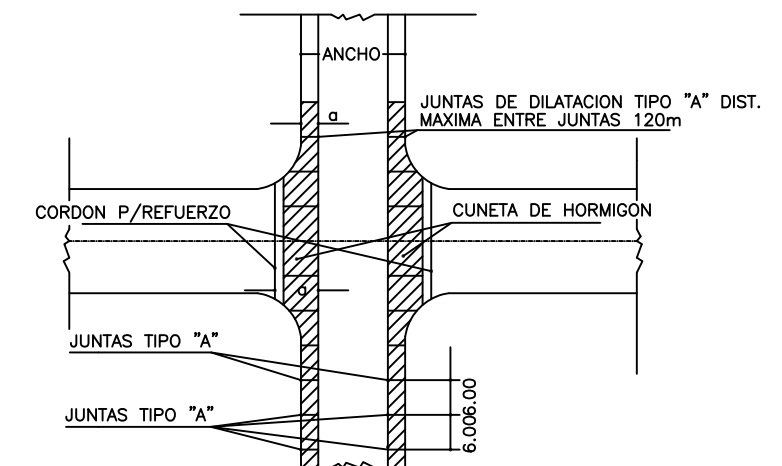

### DETALLE JUNTA TRANSVERSAL TIPO "B"

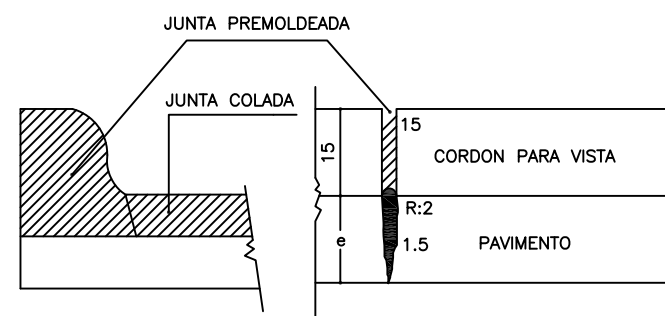

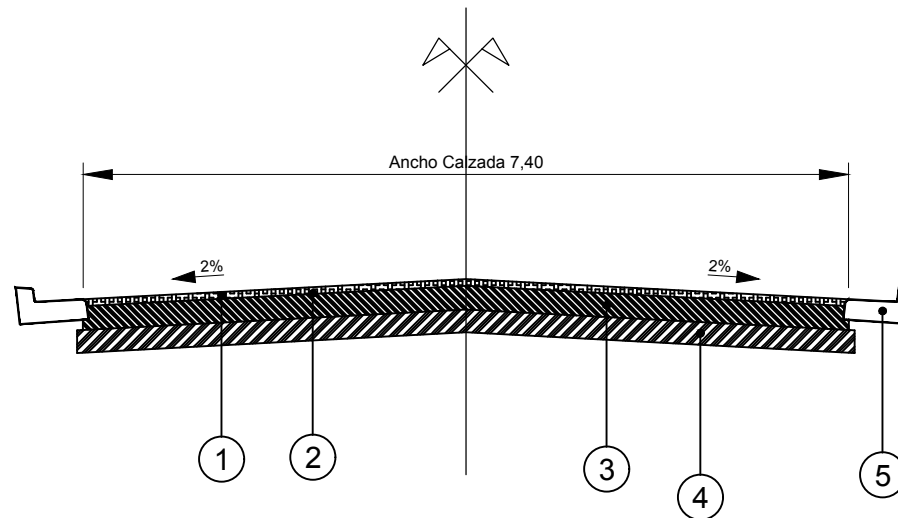

### REFERENCIAS:

- ① Carpeta Asfáltica CAC D-19 CA30, en 0,05 m de espesor
- ② Riego de Liga s/ Especificaciones
- ③ Base Estabilizado Granular con suelo seleccionado, cemento portland y agregado pétreo virgen corrector e=0,18m
- ④ Sub Base de Suelo Seleccionado e = 0,15m
- ⑤ Cordón cuneta Tipo E, s/ Plano Tipo D-I-171-B



Medidas de los carteles son 3x2mtrs y 6x4mtrs para zona urbana o semi urbana.  
10x5 mtrs para obras cercanas a rutas o predios grandes no urbanos.

- El cartel sera confeccionado en chapa de hierro BWG no 24 sobre estructura de perfiles de hierro o bastidores de madera.
- Deberá así mismo ser tratado en su totalidad con dos manos de pintura antióxida.
- Plancha para soporte de gráfica en zinc de 0.5 mm.
- Vientos para sujeción reforzados de acuerdo a las características de la zona.
- Poyo de hormigón ubicados a no menos de 1m de profundidad.
- La gráfica impresa en lona tensada.

#### Observaciones

- La distancia entre superficie para la gráfica y el nivel del suelo sera de 2 m.
- La estructura considera tratamiento anticorrosivo.
- Es importante que el lugar de la instalación sea verificado y revisado por el inspector fiscal correspondiente, esto con el objetivo de supervisar que se complan todas las medidas de seguridad.\* Sera requisito fundamental cumplir con el estándar de calidad exigido.



Dirección de  
**Vialidad**

# Mejoramos las rutas.

XXXXXXXXXXXXXXXXXXXXXXXXXXXX  
XXXXXXXXXXXXXXXXXXXXXXXXXXXX.

Partido: xxxxxxxx.

Inversión: \$xxxxxxx.

Plazo: xxxxDías.

Financiamiento: xxxxxxxx.

Contratista: xxxxxx.



**Buenos Aires**  
Provincia

**Entre todos**  
**podemos más.**



#### Tipografías utilizadas

DIN Next Rounded LT Pro  
Bold  
DIN Next Rounded LT Pro  
Regular

# Cartel de obra **Disculpá las molestias**

## Especificaciones técnicas

Son carteles planos de una sola cara con frente de chapa y marco de madera, de hierro o plegado enterizo.

### Variantes:

- 1- Vinilo autoadhesivo impreso a 4 colores
- 2- Vinilo de corte
- 3- Pintado
- 4- variante entre 2 y 3

Tipografía **DIN NEX ROUNDED LT PRO**  
Titulo de la obra: **DIN NEX ROUNDED LT PRO BOLD**  
Especificaciones técnicas (titulo) : **DIN NEX ROUNDED LT PRO Regular**  
Especificaciones técnicas : **DIN NEX ROUNDED LT PRO Light**

 Pantone 382U  
CMYK: C:045 +M:000+ Y:100 + K:000  
RGB: R:154 +G:202+ B:60

 Pantone 433 U  
CMYK: C: 000 +M:000+ Y:000 + K:080  
RGB: R:88 +G:89+ B:91



cartel de  
2,70 x 1,80 mtrs



cartel de  
2,00 x 1,30 mtrs



cartel de  
1,70 x 0,80 mtrs





GOBIERNO DE LA PROVINCIA DE BUENOS AIRES

**Hoja Adicional de Firmas  
Plano Importado**

**Número:**

**Referencia:** Planos ZONA 14 - LOTE 2 - Obra: Pavimentación, Repavimentación y Obras complementarias en Rutas Provinciales, caminos secundarios y urbanos de la Provincia de Buenos Aires - PARTIDO: Junín

---

El documento fue importado por el sistema GEDO con un total de 8 pagina/s.